

Инструкция по сборке комплекта телескопического привода на 3 полотна

1	2	3	4	5	6	7	8	9							
2 шт	2 шт	2 шт	2 шт	4 шт	2 шт	2 шт	2 шт	2 шт							

Важно! Перед расчетом нужно сверить установочные размеры с фактическими размерами механизмов. Производитель оставляет за собой право вносить изменения в конструкцию без дополнительных уведомлений.

В схеме приведен пример установки, когда три сдвижных полотна задвигаются за четвертое стационарное. Для упрощения монтажа стационарное полотно устанавливается так же на ролики.

Расчет высоты полотен относительно проема на базе механизмов 60Т и профиля 1280. Длина направляющей 1280 рассчитывается: ширина полотна умножается на четыре.

Установка деталей на верхний торец полотен (положение каждой детали согласно схемы).
Пластина ролика 60Т устанавливается с расчетом отступа от края до оси винта 130 мм.
Ролик троса 1 устанавливается от края торца (стационарное полотно).
Ролик троса с натяжителем 2 устанавливается с вылетом, согласно подштамповке основания (во время установке винт натяжителя должен быть выкручен почти до конца).

Установка нижнего поводка ТЛ. Пластина поводка ТЛ 7 устанавливается на краю нижнего торца первого полотна. Сам поводок имеет регулировку по вылету в зависимости от толщины полотна (рекомендуемый зазор между полотнами 5-10 мм в зависимости от выступающих частей полотна, ручек). Для его фиксации использовать винт шестигранника.

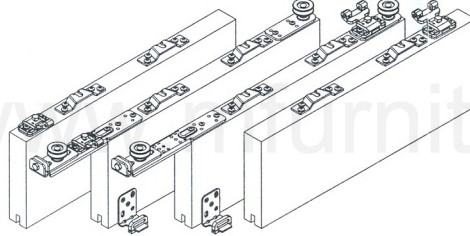
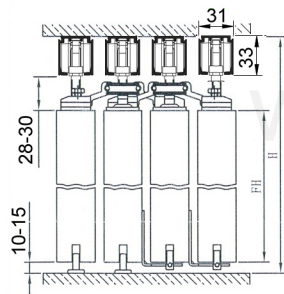

Установка профилей в проеме.
При толщине полотен по 40 мм, зазор между полотнами 5 мм, зазор между направляющими 14 мм.
Фиксатор троса 4 на стационарном полотне устанавливается от края. Фиксатор троса 3 на третьем полотне устанавливается 30 мм от края.

Установка полотен по месту и натяжка троса.

Трос устанавливается на первом и втором полотне, он заводится вокруг ролика троса 1 и ролика троса с натяжителем 2. Трос первого полотна пропускается через фиксатор троса 4 стационарного полотна и фиксатор троса 3 второго полотна. В фиксаторах 3 и 4 трос зажимается винтами. Трос второго полотна пропускается через фиксатор троса 4 первого полотна и фиксатор троса 3 третьего полотна. В фиксаторах 3 и 4 трос зажимается винтами. В фиксаторе троса 3 зажимается начало и конец троса.

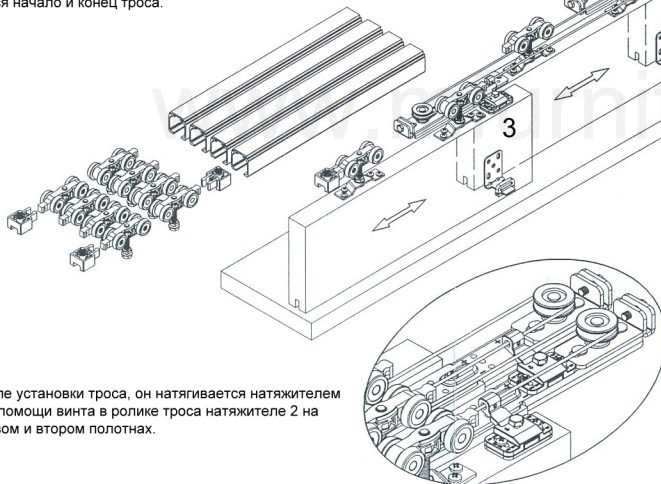

После установки троса, он натягивается натяжителем при помощи винта в ролике троса натяжителя 2 на первом и втором полотнах.

При правильной установке в зоне парковки все полотна должны стоять заподлицо. В выдвинутом состоянии, нахлест между полотнами по 60 мм.

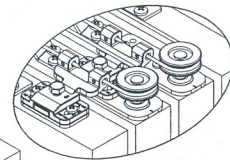

Установка карниза 1360

